

MAXIMATOR®

Maximum Pressure.



Hochdrucktechnik • Prüftechnik • Hydraulik • Pneumatik



» Rental Units für Flüssigkeiten und Gase.

Inhaltsverzeichnis / Intro

Inhalt:	Seite:
MAXIMATOR weltweit, Rental Units für Flüssigkeiten und Gase	2 – 3
LS 1600 M189	4 – 7
LM 1600 GX170	8 – 11
LM 5000 G400	12 – 15
Stickstoffladestation DLE75	16 – 19
GM 1600 DLE30	20 – 23
GM 2200 DLE75	24 – 27

Hochdrucktechnik genau dann, wenn sie gebraucht wird

Kompakte Einheiten zur Erzeugung von hohen Drücken für Flüssigkeiten und Gase kommen in den unterschiedlichsten Anwendung zum Einsatz.

Dabei werden Bauteile und Druckgeräte auf Druck geprüft, Druckmessinstrumente funktionsgeprüft und kalibriert, Gase verdichtet oder umgefüllt, Medien in Prozesse injiziert oder Membran- und Blasenspeicher vorgespannt.

Druckluftbetriebene Power Packs von Maximator sind die perfekten Werkzeuge für diese Anwendungen. Sie sind:

- leicht zu bedienen
- sehr zuverlässig im Betrieb
- für viele Medien einsetzbar
- sehr robust und alltagstauglich.

Und: Sie sind ab sofort auch zu mieten! Dadurch vereinfachen wir Ihren Beschaffungsprozess und Sie erhalten das richtige Werkzeug zur richtigen Zeit.

Über Maximator

Als weltweit führender Spezialist für Hochdrucktechnologie unterstützen wir seit Jahrzehnten namhafte Unternehmen der Automobil- und Zulieferindustrie, der Chemie-, Kunststoff-, Öl- und Gasindustrie mit unseren druckluftbetriebene Hochdruckpumpen, Gasverdichter, Hydraulikeinheiten und Gasverdichterstationen.

Die optimale Kundenbetreuung realisieren wir mit vier technischen Büros in Deutschland und weltweit mit qualifizierten Partnerfirmen. In unserer Fertigungsstätte Nordhausen arbeiten über 340 qualifizierte, hoch motivierte Mitarbeiter.



Rental Units für Flüssigkeiten und Gase

Rental Units für Flüssigkeiten

Maximator-Power Packs Liquid sind für viele Anwendungen in Maschinenbau und Industrie einsetzbar. Die Anlagen können in ATEX Zone 1 eingesetzt werden und entsprechen der Kategorie 2G. Sie erzeugen betriebssicher und effektiv hydraulische Drücke bis 4000 bar. Der Antrieb erfolgt über Druckluft von 1 bis 10 bar.

Die Vorteile im Überblick:

- kein elektrischer Anschluss zum Betreiben notwendig
- alle Power Packs für den Einsatz in explosionsgefährdeten Bereichen geeignet (ATEX II 2G IIB c Tx)
- umfangreiches Zubehör für Adaptierung und Druckmessung
- Bedienpanels mit Schaltlogik sorgen für sichere Bedienung



Rental Units für Gase



Maximator Power Packs Gas sind kompakte Kompressorstationen zur einfachen und sicheren Verdichtung von technischen Gasen auf bis zu 2.100 bar. Die Power Packs Gas können für alle Arten von Prüf- und Befüllaufgaben eingesetzt werden.

Die Vorteile im Überblick:

- ölfreie Gasverdichtung ohne Verunreinigung des zu verdichtenden Gases
- einfache Regelung des Betriebsdrucks durch einstellen des Antriebsdrucks
- teilweise für den Einsatz in explosionsgefährdeten Bereichen geeignet (ATEX II 2G IIB c Tx)
- umfangreiches Zubehör für Adaptierung und Druckmessung

LS 1600 M189



Power Pack Typ LS1600 M189

- **Betriebsdruck bis 1500 bar**
- **3.1 kalibrierte Manometer und Druckmessumformer**
- **Betriebsmedium Wasser**
- **Manueller Betrieb mögliche**
- **Umfangreiches Zubehör auch für Druckaufzeichnung vorbereitet**
- **Stabiles Flightcase für sicheren Transport**

Das MAXIMATOR Power Pack Typ LS1600 M189 ist die ideale Lösung für die mobile Druckerzeugung. Mit einem Gewicht von gerade einmal 20 Kg können Drücke von bis zu 1500 bar erzeugt werden - und das sogar per Handbetrieb.

Im Zubehör sind sowohl Adapter, Druckmessumformer und Berstscheiben enthalten.



Technische Daten

Typ:	LS1600-M189-01-VE-HL-4H-ATEX
Artikelnummer:	3310.1347
Übersetzungsverhältnis:	1 : 220
Betriebsdruck max.:	ca. 1500 bar
Betriebsflüssigkeit:	Wasser *
Förderleistung max.:	0,28 l/min.
Anschluss Druckeingang PL:	G 1/4"
Anschluss Druckausgang P:	4M (7/16-20 UNF)
Druckluftantrieb:	min. 1 bar / max. 7 bar
Abmessungen B x T x H:	280 x 350 x 700 mm
Abmessungen Case B x T x H:	620 x 480 x 920 mm
Gewicht:	20 kg
Gewicht inkl. Case	62 kg

*andere Medien auf Anfrage

Schaltplan

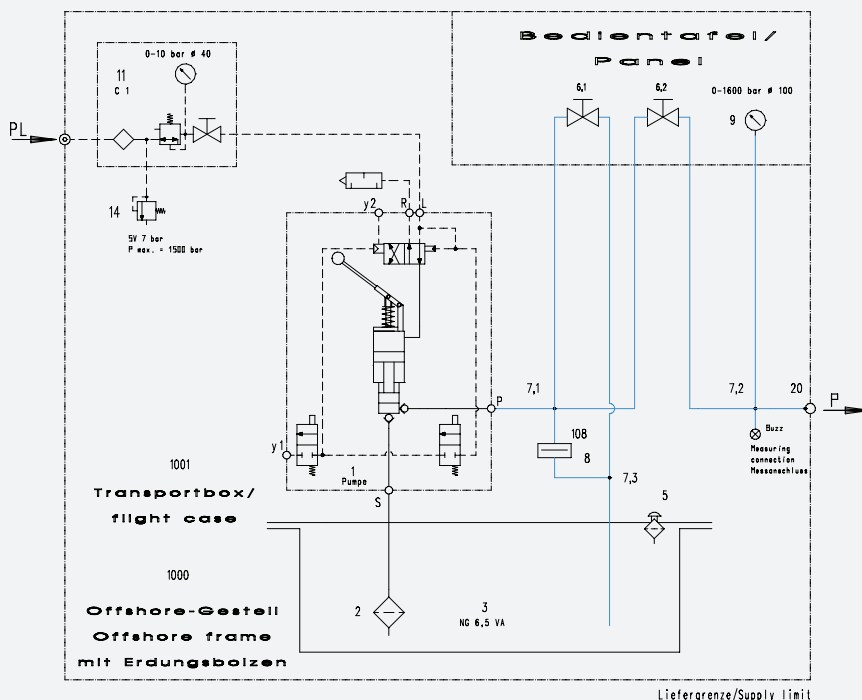

Pos.	Bezeichnung
1	M189-01-VE-HL-4H
2	Saugfilter G3/8"i VA NG15
3	Tank NG 6,5 VA
5	Einfüll- und Belüftungsfilter
6	2-Wege Durchgangsventil 65000psi 1/4"
7	Kreuzstück 4M / T-Stück 4M
8	Berstscheibenhalter 4M
9	Manometer 0-1600 bar ø100mm
11	Luftkontrolleinheit C1
14	Sicherheitsventil
20	Schraubverschraubung 22500psi 1/4"
108	Berstscheibe RD-22000

Liefergrenze/Supply limit

LS 1600 M189

Lieferumfang



Power Pack LS 1600 M189

Edelstahlwanne

Zubehörkoffer

Flightcase

Zubehörkoffer



Druckmessumformer 0-1500 bar,
0-10V *

Adapter :

- 4M(a)->G1/2“(i);
- 4M(a)->FNPT1/2“;
- 4M(a)->G1/4“(i);
- 4M(a)->FNPT1/4“

Anschlusskabel 3000 mm

Berstscheiben RD 22000 (4x)

Anschlüsse



Antriebsdruck: G 1/4“

Druckausgang: 4M (7/16-20 UNF)

Messanschluss: 4M (7/16-20 UNF)

*nicht für den Einsatz in explosionsgefährdeten Bereichen geeignet

Leistungsdiagramm Hochdruckpumpe M189

Leistungsdiagramm/Performance Graph M(O) 189

Prüfflüssigkeit/Test Liquid: Wasser-Öl-Emulsion/Water Oil Emulsion ca. 1 - 10 cst

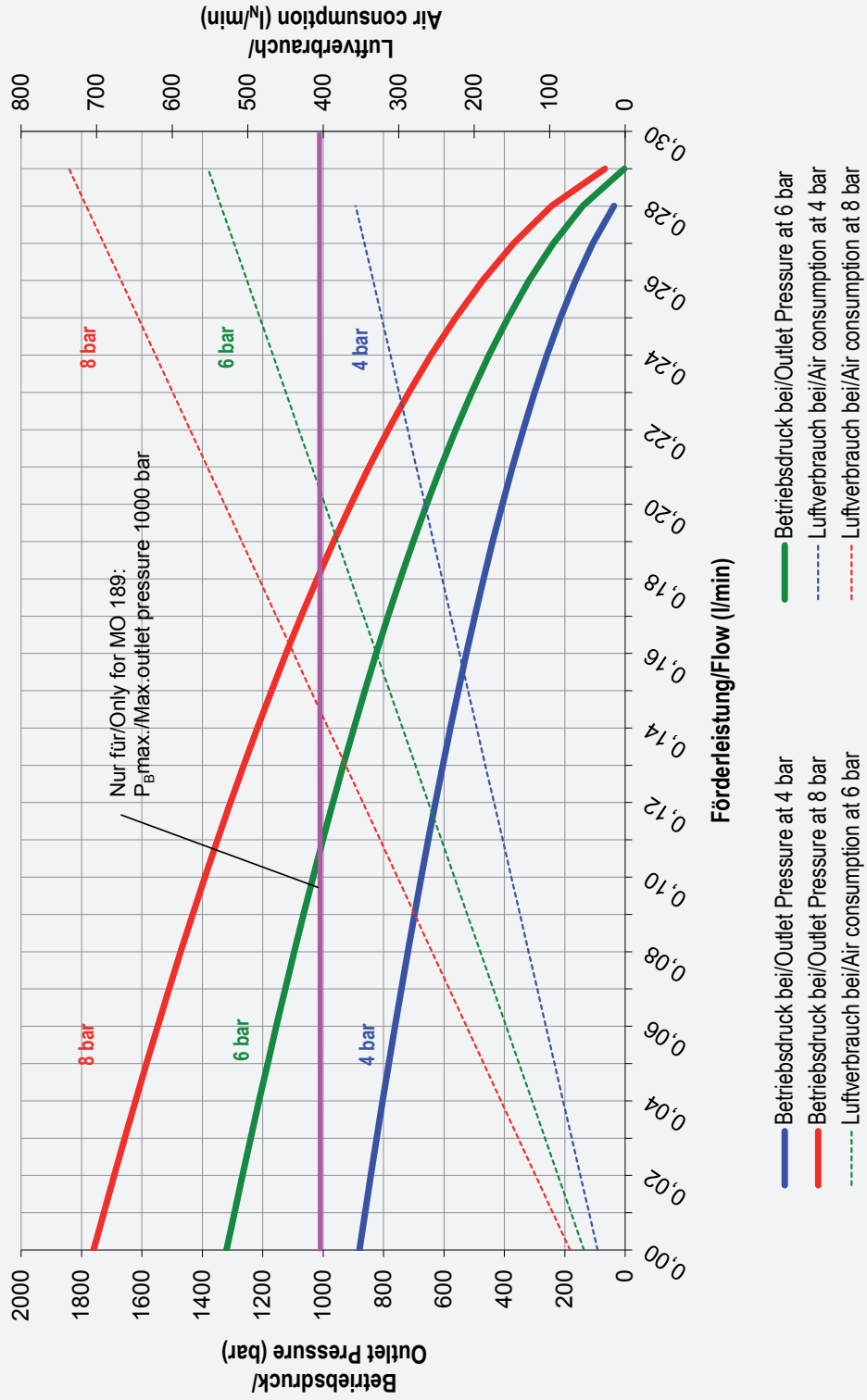

LM 1600 GX170



Power Pack Typ LM1600 GX170

- **Betriebsdruck bis 1000 bar**
- **3.1 kalibrierte Manometer und Druckmessumformer**
- **Betriebsmedium Wasser**
- **Umfangreiches Zubehör auch für Druckaufzeichnung vorbereitet**
- **Stabiles Flightcase für sicheren Transport**

Das MAXIMATOR Power Pack Typ LM1600 GX170 ist für die mobile Druckerzeugung bis zu 1000 bar ausgelegt.

Zwei parallele, absperrbare Druckausgänge ermöglichen effiziente Prüfungen.



Technische Daten

Typ:	LM1600-GX170-01-V-6M ATEX
Artikelnummer:	3320.1111
Übersetzungsverhältnis:	1 : 170
Betriebsdruck max.:	ca. 1000 bar
Betriebsflüssigkeit:	Wasser *
Förderleistung max.:	Abhängig vom Anwendungsfall
Anschluss Druckeingang PL:	G 1/2"
Anschluss Druckausgang P1-P2:	6M (9/16-18 UNF)
Druckluftantrieb:	min. 1 bar / max. 8 bar
Abmessungen B x T x H:	900 x 400 x 500 mm
Abmessungen Case B x T x H:	1030 x 620 x 720 mm
Gewicht:	56,5 kg
Gewicht inkl. Case	114 kg

*andere Medien auf Anfrage

Schaltplan

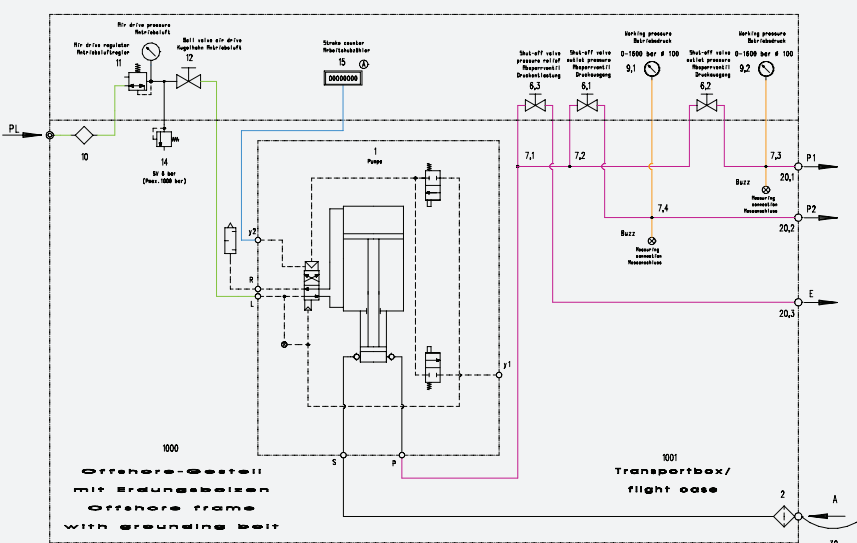

Pos. Bezeichnung

- 1 GX 170-V-6M
- 2 Saugfilter G1"i Edelstahl
- 6 2-Wege Eckventil 22500psi 3/8"
- 7 Kreuzstück 6M / T-Stück 6M
- 9 Manometer 0-1600 bar ø100mm
- 10 Druckluftfilter G1/2"
- 11 Manoregler G1/2"i (ATEX)
- 12 Kugelhahn G1/2"
- 14 Sicherheitsventil 1/2"
- 15 Hubzähler
- 20 Schottverschraubung 22500psi 3/8"
- 30 Ringwellschlauch 1500 mm
- 1000 Offshoregestell
- 1001 Truhencase rot

LM 1600 GX170

Lieferumfang

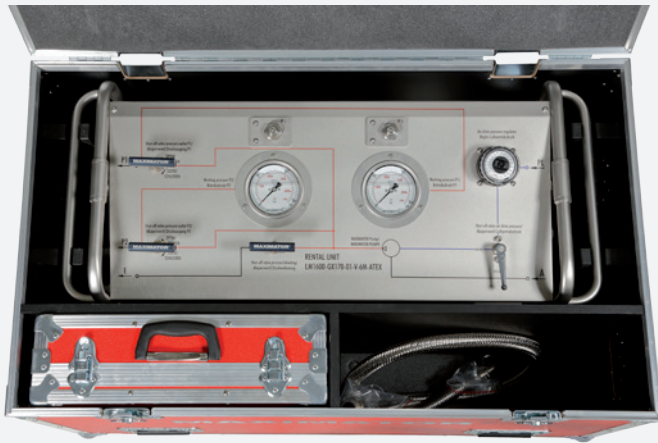

Power Pack LM 1600 GX170

Edelstahlwanne

Zubehörkoffer

Flightcase

Ringwellschlauch

Zubehörkoffer



Druckmessumformer 0-1500 bar,
0-10V *

Hochdruck-Blindstopfen
Typ 21P6M

Anschlusskabel 3000 mm

Adapter :

- 6M(a)->G1/2“(i);
- 6M(a)->FNPT1/2“;
- 6M(a)->G1/4“(i);
- 6M(a)->FNPT1/4“

Anschlüsse

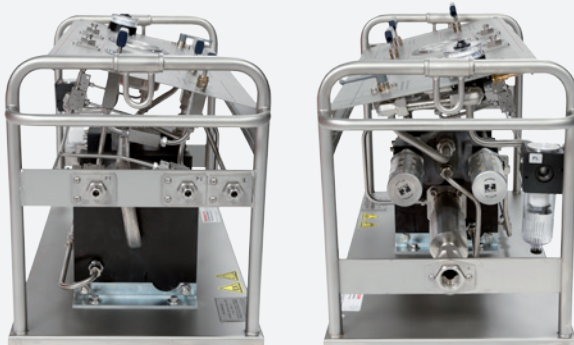

Antriebsdruck: G 1/2“

Druckausgang P1/P2:
6M (9/16-18 UNF)

Messanschluss: 4M (7/16-20 UNF)

Eingang Fluid: G 1“(a)

Entlastung: 6M (9/16-18 UNF)

*nicht für den Einsatz in explosionsgefährdeten Bereichen geeignet

Leistungsdiagramm Hochdruckpumpe GX170

Leistungsdiagramm/Performance Graph GX 170

Prüfflüssigkeit/Test Liquid: Wasser-Öl-Emulsion/Water Oil Emulsion ca. 1 - 10 cst

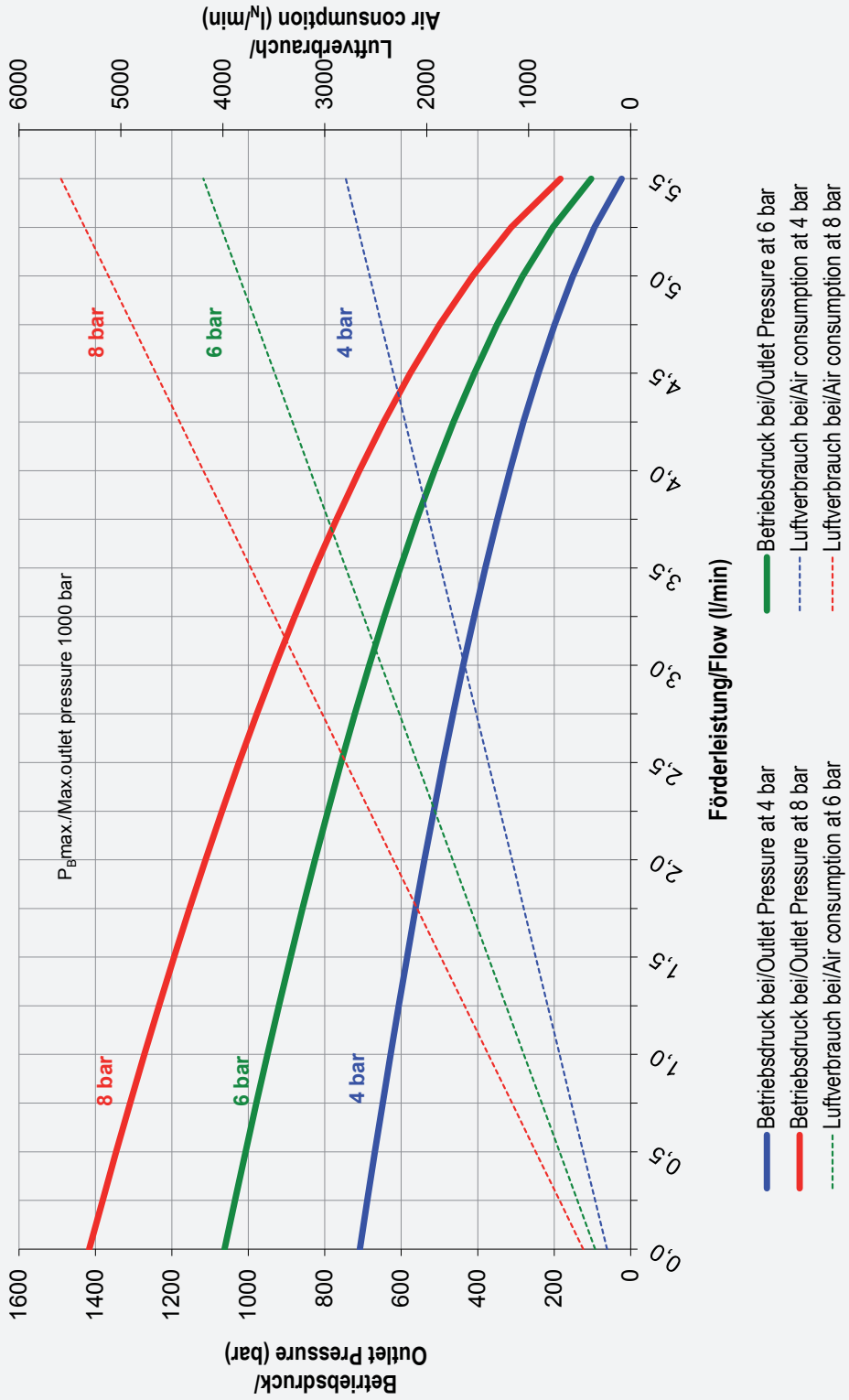

LM 5000 G400



Power Pack Typ LM5000 G400

- **Betriebsdruck bis 4.000 bar**
- **3.1 kalibrierte Manometer und Druckmessumformer**
- **Betriebsmedium Wasser**
- **Umfangreiches Zubehör auch für Druckaufzeichnung vorbereitet**
- **Stabiles Flightcase für sicheren Transport**

Das MAXIMATOR Power Pack Typ LM5000 G400 ist für die mobile Druckerzeugung bis zu 4.000 bar ausgelegt.

Im Zubehör sind sowohl ein 5 Liter Edelstahlkanister, Adapter und ein Druckmessumformer enthalten.



Technische Daten

Typ:	LM5000-G400-2LVE-ATEX
Artikelnummer:	3320.1110
Übersetzungsverhältnis:	1 : 796
Betriebsdruck max.:	ca. 4.000 bar
Betriebsflüssigkeit:	Wasser *
Förderleistung max.:	Abhängig vom Anwendungsfall
Anschluss Druckeingang PL/A:	G 1/2" / G 1/2"(i)
Anschluss Druckausgang P1-P2:	4H (9/16-18 UNF)
Druckluftantrieb:	min. 1 bar / max. 8,5 bar
Abmessungen B x T x H:	910 x 400 x 470 mm
Abmessungen Case B x T x H:	1030 x 620 x 720 mm
Gewicht:	33 kg
Gewicht inkl. Case:	91 kg

*andere Medien auf Anfrage

Schaltplan

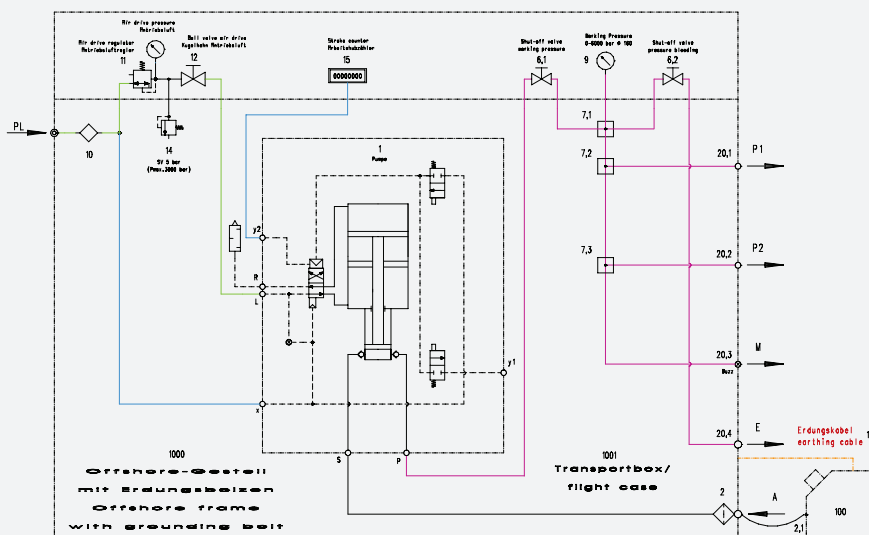

Pos.	Bezeichnung
1	G 400-2LVE-4H
2	Saugfilter G1/2"i
6	2-Wege Eckventil 65000psi 1/4"
7	Kreuzstück 4M / T-Stück 4M
9	Manometer 0-6000 bar ø160mm
10	Druckluftfilter G1/2"
11	Manoregler G1/2"i
12	Kugelhahn G1/2"
14	Sicherheitsventil 1/2"
15	Hubzähler
20	Schottverschraubung 65000psi 1/4"
30	Ringwellschlauch 1500 mm
100	Edelstahlkanister mit Schraubkappe, 5L
1000	Offshoregestell
1001	Truhencase rot

LM 5000 G400

Lieferumfang



Power Pack LM 5000 G400

Zubehörkoffer

Flightcase

Edelstahlwanne und
Edelstahlkanister 5 L

Zubehörkoffer



Druckmessumformer 0-5000 bar,
0-10V *

Anschlusskabel 3000 mm

Hochdruck-Blindstopfen
Typ 65P4H

Adapter :

- 4H(a)->G1/2“(i);
- 4H(a)->FNPT1/2“;
- 4H(a)->G1/4“(i);
- 4H(a)->FNPT1/4“

Anschlüsse

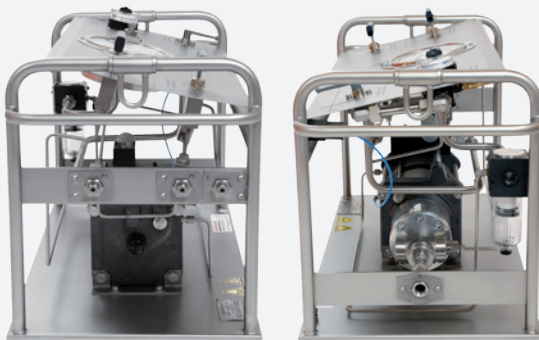

Antriebsdruck: G 1/2“

Druckausgang P1/P2:
4H (9/16-18 UNF)

Messanschluss: 4H (9/16-18 UNF)

Eingang Fluid: G 1/2“(i)

Entlastung: 4H (9/16-18 UNF)

*nicht für den Einsatz in explosionsgefährdeten Bereichen geeignet

Leistungsdiagramm Hochdruckpumpe G400-2

Leistungsdiagramm/Performance Graph G 400 -2L

Prüfflüssigkeit/ Test Liquid: Wasser-Öl-Emulsion/Water Oil Emulsion ca. 1 - 10 cst

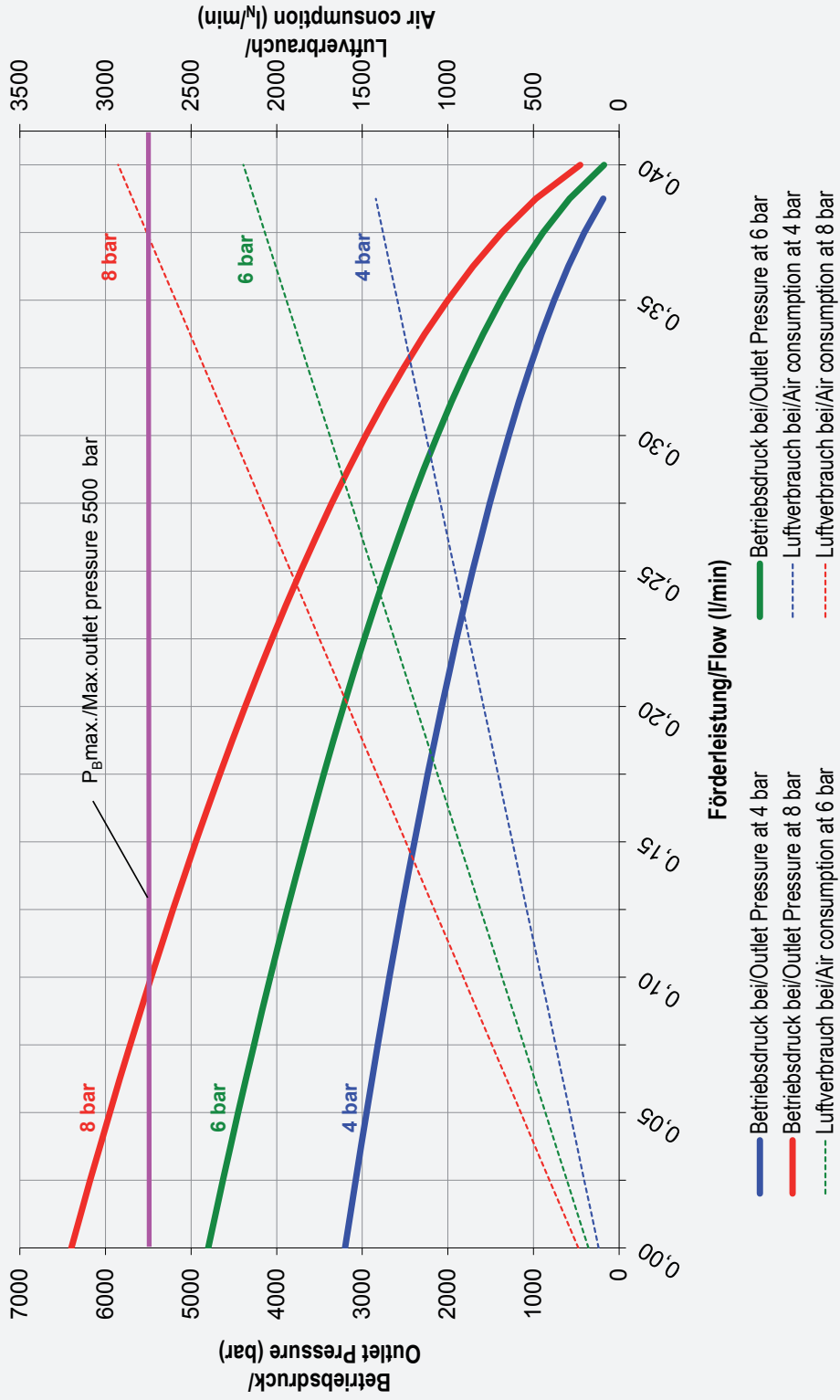

Stickstoffladestation DLE75



Power Pack Typ Stickstoffladestation DLE75

- **Betriebsdruck bis 500 bar**
- **3.1 kalibrierte Manometer und Druckmessumformer**
- **Betriebsmedium Stickstoff**
- **Umfangreiches Zubehör**
- **Druckluft und Stickstoffantrieb möglich**
- **Stabiles Flightcase für sicheren Transport**

Das MAXIMATOR Power Pack Typ Stickstoffladestation ist speziell für die Nachverdichtung von Stickstoff aus Gasflaschen bis zu 500 bar ausgelegt.

Die Station kann sowohl mit Druckluft als auch direkt mit Stickstoff aus der Gasflasche betrieben werden und bietet so maximale Mobilität.



Technische Daten

Typ:	Stickstoffladestation DLE 75-1-GG-FEC
Artikelnummer:	3230.2111
Übersetzungsverhältnis:	1 : 75
Betriebsdruck P geregelt:	14 - 500 bar
Betriebsmedium:	Stickstoff *
Förderleistung max.:	Abhängig vom Anwendungsfall
Anschluss Druckeingang PL/A:	G 1/2" / M16x1,5 (8S)
Anschluss Druckausgang P:	M16x1,5 (8S)
Druckluftantrieb:	min. 1 bar / max. 7 bar
Abmessungen B x T x H:	450 x 550 x 500 mm
Abmessungen Case B x T x H:	810 x 670 x 760 mm
Gewicht:	29 kg
Gewicht inkl. Case:	62 kg

*andere Medien auf Anfrage

Schaltplan

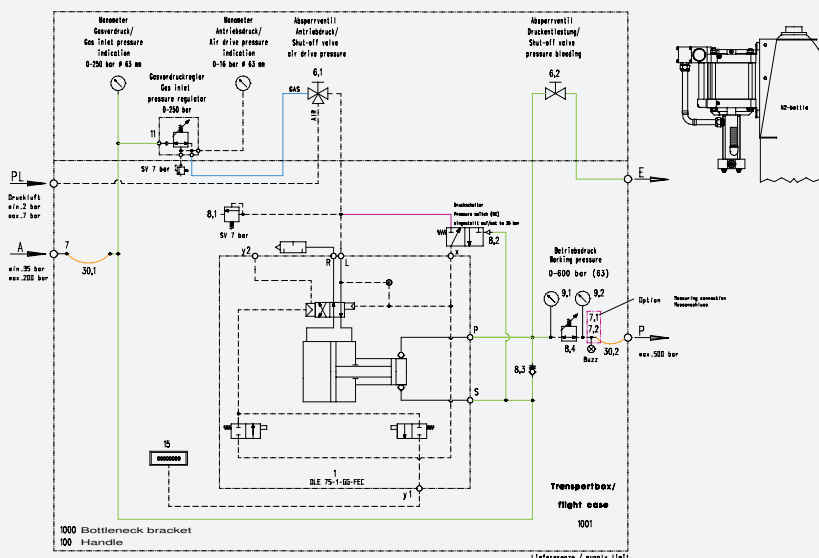

Pos.	Bezeichnung
1	DLE 75-1-GG-FEC
2	Saugfilter G1/2"i
6,1	3-Wege Kugelhahn 1/2"
6,2	2-Wege Eckventil 15200psi G1/4"
7	Gasflaschenanschluss N2
7,1	Verschraubung
8,1	Sicherheitsventil 7 bar G1/2"
8,2	Druckschalter
8,3	Rückschlagventil
8,4	Maximator Druckregler 690 bar Gas
9	Manometer 0-600 bar ø63mm
11	Druckregler 300/10 bar
15	Hubzähler
30	Messleitung
100	Tragegriff
1000	Bedientafel
1001	Truhencase Stickstoffladestation

Stickstoffladestation DLE75

Lieferumfang

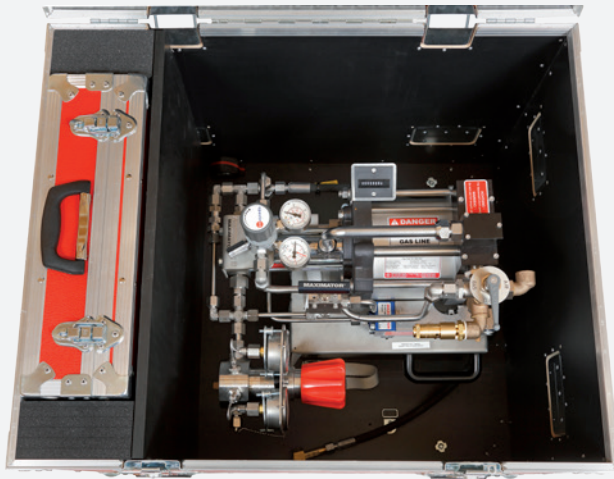

Stickstoffladestation DLE75 mit
Saugschlauch und Gasflaschen-
anschluss

Zubehörkoffer

Flightcase

Spannbänder zur Flaschenfixierung

Zubehörkoffer



Option Messanschluss komplett

Messleitungen

Anschlüsse

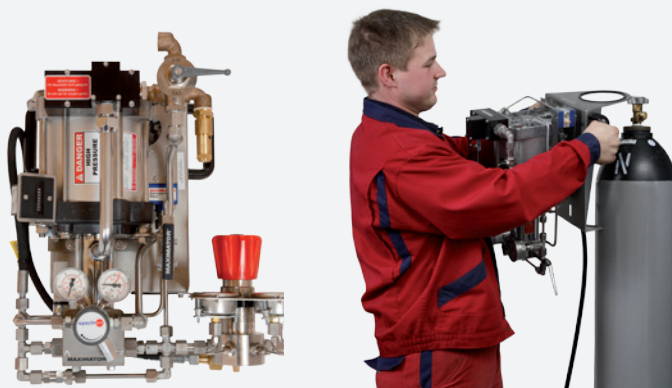

Antriebsdruck: G 1/2"

Druckausgang P: M16x1,5 (8S)

Eingang Gas: N2-Gasflaschen-
anschluss

Entlastung: G 1/4"

Leistungsdiagramm Hochdruckverdichter DLE 75-1

Leistungsdiagramm DLE 75 - 1
Antriebsdruck 4 bar

Pb max = 750 bar

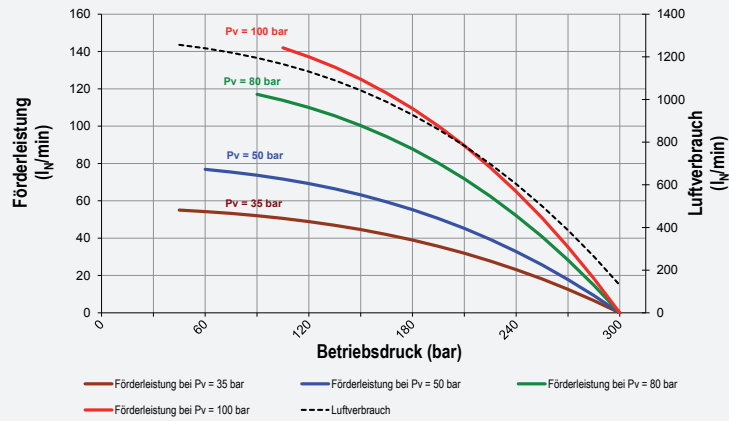

Leistungsdiagramm DLE 75 - 1
Antriebsdruck 6 bar

Pb max = 750 bar

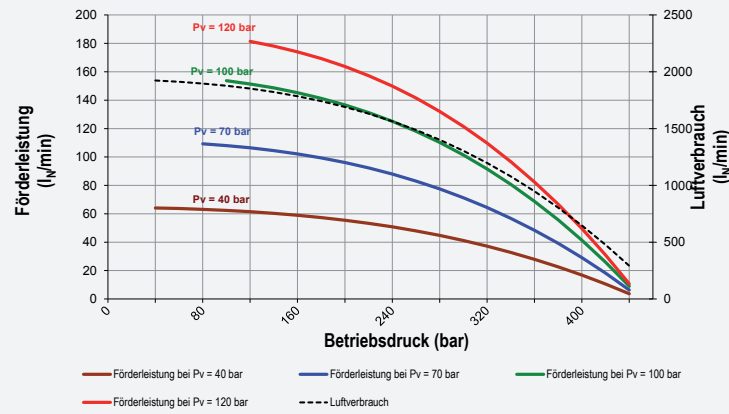

Leistungsdiagramm DLE 75 - 1
Antriebsdruck 8 bar

Pb max = 750 bar

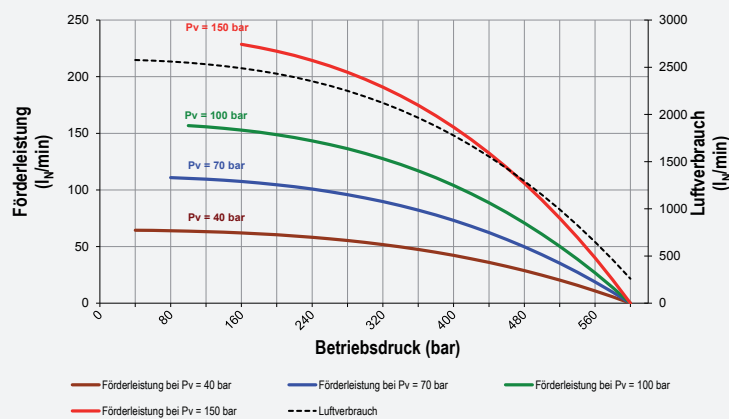

GM 1600 DLE30



Power Pack Typ GM 1600 DLE30

- **Betriebsdruck bis 550 bar**
- **3.1 kalibrierte Manometer und Druckmessumformer**
- **Betriebsmedium Druckluft / Stickstoff**
- **exakte Druckregelung**
- **Umfangreiches Zubehör**
- **Stabiles Flightcase für sicheren Transport**

Das MAXIMATOR Power Pack Typ GM 1600 DLE30 ist speziell für die Nachverdichtung von Druckluft und Stickstoff bis 550 bar ausgelegt.

Die Station ist mit zwei separat absperrbare Druckausgängen ausgestattet, wobei für jeden Druckausgang ein zusätzlicher Messanschluss vorhanden ist.

Ein Druckausgang verfügt zusätzlich über eine Druckregelung.



Technische Daten

Typ:	GM1600-DLE30-2-GG-ATEX
Artikelnummer:	3230.2110
Übersetzungsverhältnis:	1 : 60
Betriebsdruck P1 geregelt:	14 - 550 bar
Betriebsdruck P2 ungeregelt:	max. 550 bar
Betriebsmedium:	Druckluft / Stickstoff *
Förderleistung max.:	Abhängig vom Anwendungsfall
Anschluss Druckeingang PL/A:	G 1/2" / M16x1,5 (8S)
Anschluss Druckausgang P:	M16x1,5 (8S)
Druckluftantrieb:	min. 1 bar / max. 10 bar
Abmessungen B x T x H:	910 x 410 x 530 mm
Abmessungen Case B x T x H:	1030 x 620 x 720 mm
Gewicht:	61,5 kg
Gewicht inkl. Case:	111 kg

*andere Medien auf Anfrage

Schaltplan

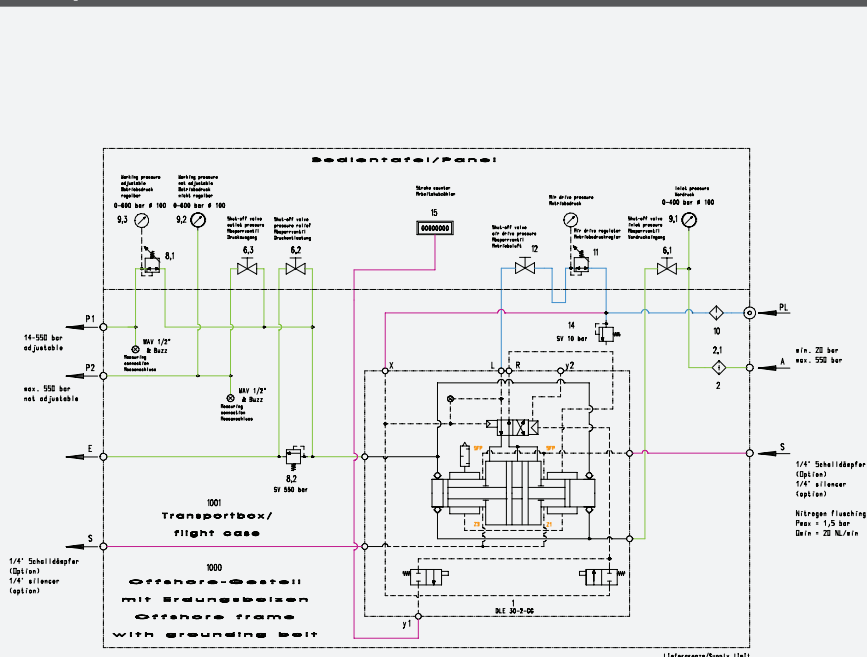

Pos.	Bezeichnung
1	DLE 30-2-GG
2	Leitungsfiter G 1/4"
6	2-Wege Eckventil 15200psi G1/4"
8,1	Maximator Druckregler 690 bar Gas
8,2	Sicherheitsventil 550 bar Gas
9,1	Manometer 0-400 bar ø100mm
9,2	Manometer 0-600 bar ø100mm
9,3	Manometer 0-600 bar ø100mm
10	Druckluftfilter G1/2"
11	Manoregler G1/2"
12	Kugelhahn G1/2"
14	Sicherheitsventil G1/2"
15	Hubzähler
1000	Edelstahlschutzgestell
1001	Truhencase rot

GM 1600 DLE30

Lieferumfang

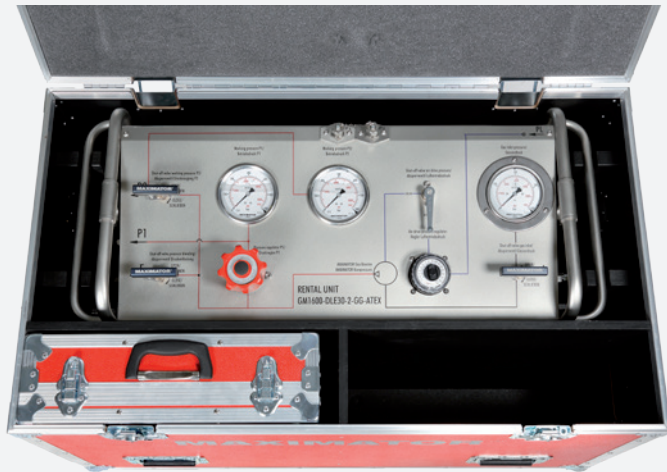

GM 1600 DLE30

Zubehörkoffer

Flightcase

Zubehörkoffer



Druckmessumformer 0-600 bar
0-10V *

Anschlusskabel 3000 mm

Adapter GE1/4" -> 8S

Verschlusskegel 8S

Anschlüsse

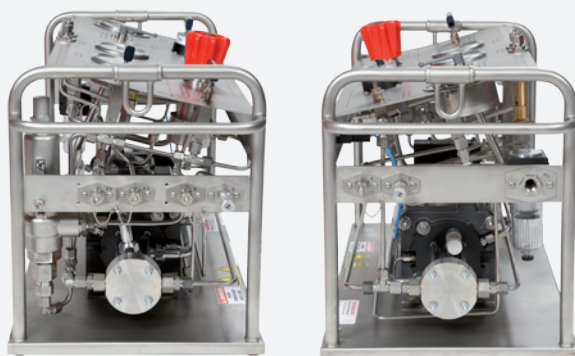

Antriebsdruck: G 1/2"

Druckausgang P1/P2: M16x1,5 (8S)

Eingang Gas: M16x1,5 (8S)

Entlastung: M16x1,5 (8S)

Spülleitung: G 1/4"

*nicht für den Einsatz in explosionsgefährdeten Bereichen geeignet

Leistungsdiagramm Hochdruckverdichter DLE 30-2

Leistungsdiagramm DLE 30 - 2
Antriebsdruck 4 bar

Pb max = 600 bar

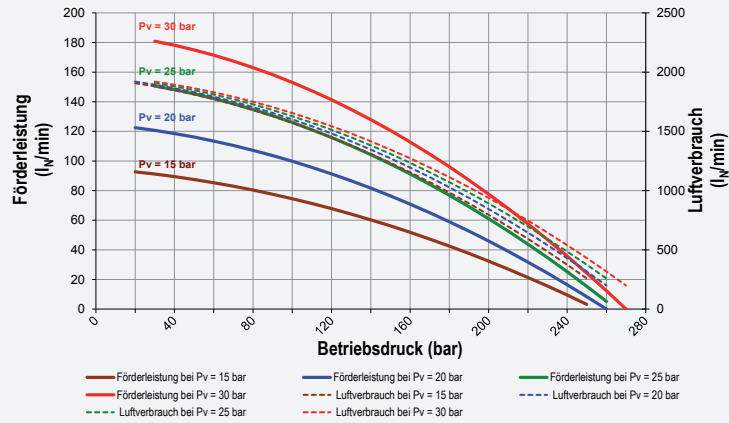

Leistungsdiagramm DLE 30 - 2
Antriebsdruck 6 bar

Pb max = 600 bar

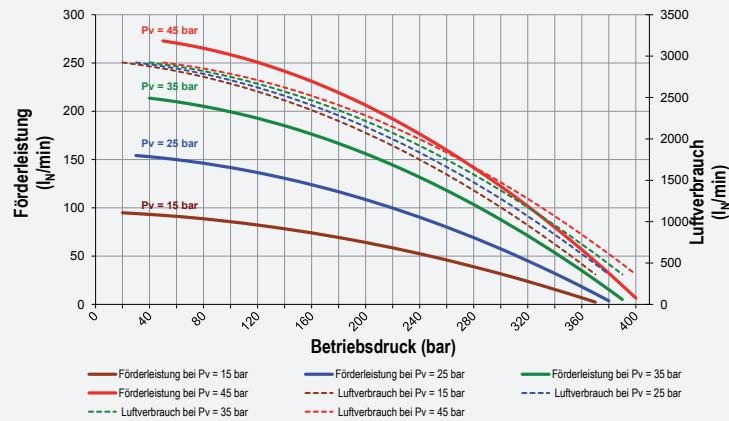

Leistungsdiagramm DLE 30 - 2
Antriebsdruck 8 bar

Pb max = 600 bar

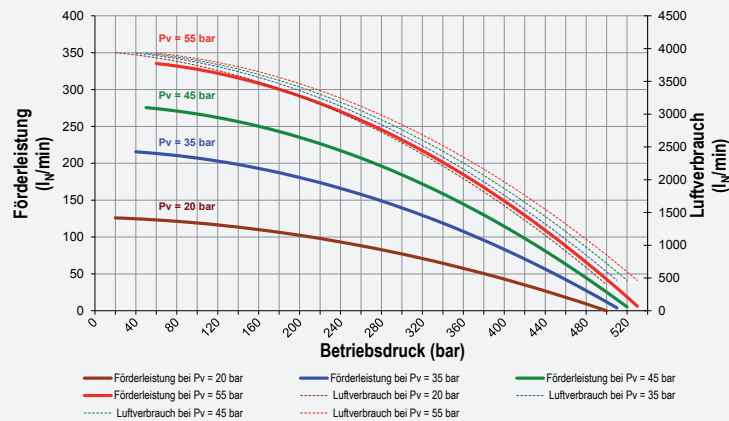

GM 2200 DLE75



Power Pack Typ GM 2200 DLE75

- **Betriebsdruck bis 2100 bar**
- **3.1 kalibrierte Manometer und Druckmessumformer**
- **Betriebsmedium Druckluft / Stickstoff**
- **Umfangreiches Zubehör**
- **Stabiles Flightcase für sicheren Transport**

Das MAXIMATOR Power Pack Typ GM 2200 DLE75 ist speziell für die Ultrahochdruck-Nachverdichtung von Stickstoff bis zu 2100 bar ausgelegt.

Die Station kann sowohl mit Druckluft als auch direkt mit Stickstoff aus der Gasflasche betrieben werden und bietet so maximale Mobilität.



Technische Daten

Typ:	GM2200-DLE75-2-UU-30-ATEX
Artikelnummer:	3230.2109
Übersetzungsverhältnis:	1 : 150
Betriebsdruck max.:	ca. 2100 bar
Betriebsmedium:	Druckluft / Stickstoff *
Förderleistung max.:	Abhängig vom Anwendungsfall
Anschluss Druckeingang PL/A:	G 1/2" / 9/16-18 UNF
Anschluss Druckausgang P:	4H (9/16-18 UNF)
Druckluftantrieb:	min. 1 bar / max. 10 bar
Abmessungen B x T x H:	920 x 410 x 520 mm
Abmessungen Case B x T x H:	1030 x 620 x 720 mm
Gewicht:	55,5 kg
Gewicht inkl. Case:	107 kg

*andere Medien auf Anfrage

Schaltplan

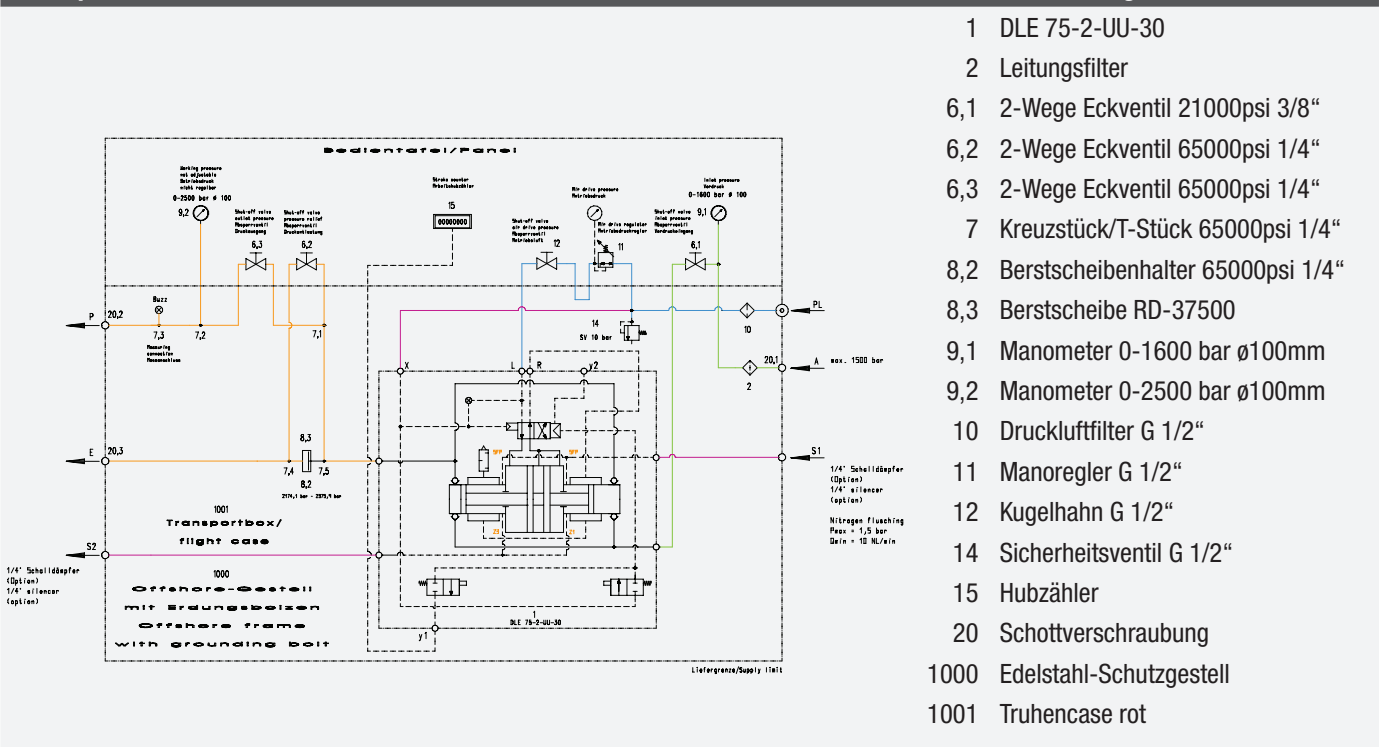

GM 2200 DLE75

Lieferumfang



GM 2200 DLE75

Zubehörkoffer

Flightcase

Zubehörkoffer



Druckmessumformer 0-2500 bar,
0-10V *

Anschlusskabel 3000 mm

Berstscheibe RD-32500

Adapter:

4H (a) -> G 1/2"(i)

4H (a) -> FNPT 1/2"

4H (a) -> G 1/4"(i)

4H (a) -> FNPT 1/4"

6M (a) -> G 1/2"(i)

6M (a) -> FNPT 1/2"

6M (a) -> G 1/4"(i)

6M (a) -> FNPT 1/4"

Anschlüsse

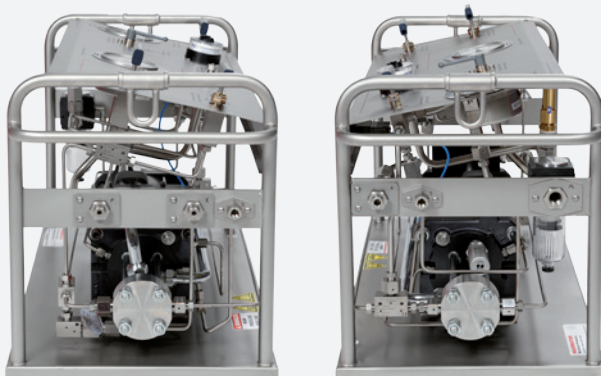

Antriebsdruck: G 1/2"

Druckausgang P: 4H (9/16-18 UNF)

Eingang Gas: 6M (9/16-18 UNF)

Entlastung: 4H (9/16-18 UNF)

Spülleitung: G 1/4"

*nicht für den Einsatz in explosionsgefährdeten Bereichen geeignet

Leistungsdiagramm Hochdruckverdichter DLE75-2

Leistungsdiagramm DLE 75 - 2 - 2100

Antriebsdruck 4 bar

Pb max = 2100 bar

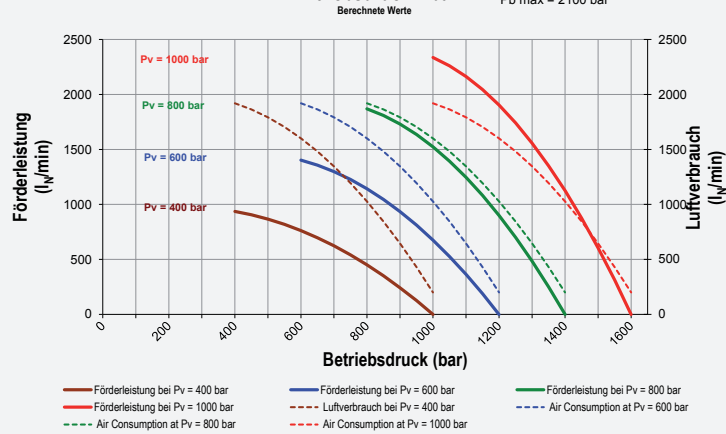

Leistungsdiagramm DLE 75 - 2 - 2100

Antriebsdruck 6 bar

Pb max = 2100 bar

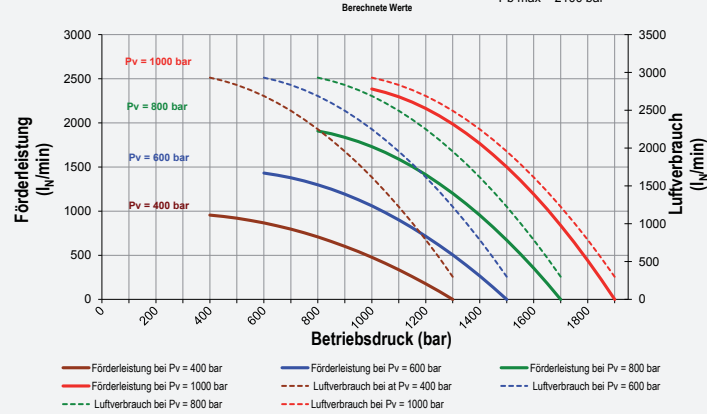

Leistungsdiagramm DLE 75 - 2 - 2100

Antriebsdruck 8 bar

Pb max = 2100 bar

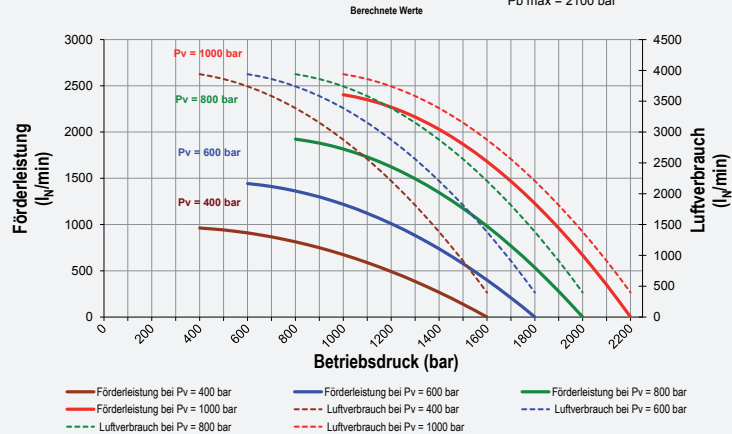

Überall an Ihrer Seite

Mit unseren internationalen Partnerunternehmen stehen Ihnen immer erfahrene Fachleute der Hochdrucktechnik zur Verfügung. Detaillierte Kontaktinformationen über unsere internationalen Partner haben wir für Sie auf unserer Website unter: www.maximator.de/vertrieb+weltweit zusammengestellt.

MAXIMATOR GmbH

Lange Straße 6, 99734 Nordhausen,
Telefon +49 (0) 3631 9533-0,
Telefax +49 (0) 3631 9533-5010
info@maximator.de

» Besuchen Sie auch unsere Website:
www.maximator.de